

Flash

FLASH PROGRAMMER 2 MT



GUIDE DE L'INSTALLATEUR COMMENT POSER ET RACCORDER LE FLASH PROGRAMMER 2 MT

PROGRAMMATEUR 2 ZONES POUR CHAUFFAGE ELECTRIQUE PAR:

- CONVECTEURS A FIL PILOTE 3 OU 4 ORDRES .
- PLANCHER OU PLAFOND RAYONNANT.
(Prévoir 1 thermostat programmable par fil pilote par pièce).

FONCTIONS DU PRODUIT

- Programmation centralisée de deux zones de chauffage suivant deux régimes de température :
 - température confort
 - température réduite
- Entrée pour commande par téléphone du chauffage et du chauffe-eau.
- Deux entrées délestage (1 par zone)
- Possibilité de marche forcée circuit par circuit en température confort, en température réduite ou en hors-gel.

Zone 1 = circuits **I** et **II**

Zone 2 = circuit **III**

CARACTÉRISTIQUES TECHNIQUES

- Horloge de programmation : horloge électronique journalière et hebdomadaire.
- Réserve de marche : par pile au lithium, sauvegarde assurée pendant un cumul de 3 ans minimum de coupure secteur (durée de vie de la pile : 10 ans).
- Tension d'alimentation : 230 V \pm 15%
- Fréquence : 50/60Hz
- Puissance absorbée : environ 1 VA
- Sorties fil pilote : 500 mA par zone (plusieurs convecteurs peuvent être raccordés sur la même sortie)
- Précision de fonctionnement de l'horloge : 1 s/24 h à 20° C
- Sortie chauffe-eau :
 - contact inverseur libre de potentiel
 - pouvoir de coupure: 0,5 A/250 V
- Raccordement par bornes à cages : 1 à 4 mm²
- Température de fonctionnement : - 10° C à + 50° C
- Température de stockage : - 20° C à + 60° C

INSTALLATION

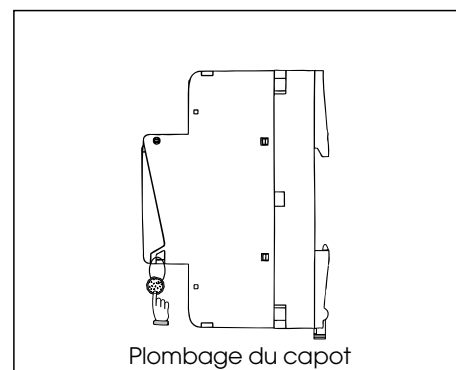
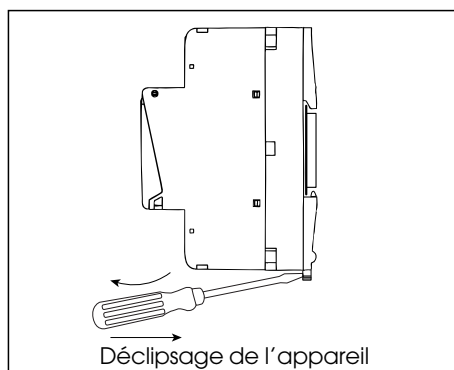
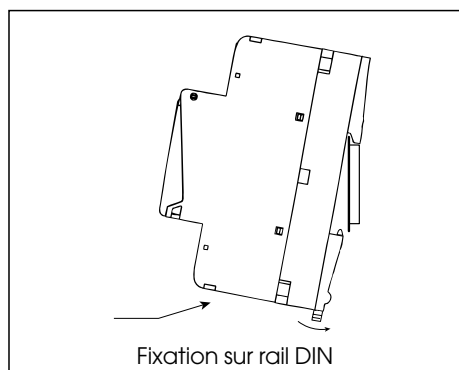
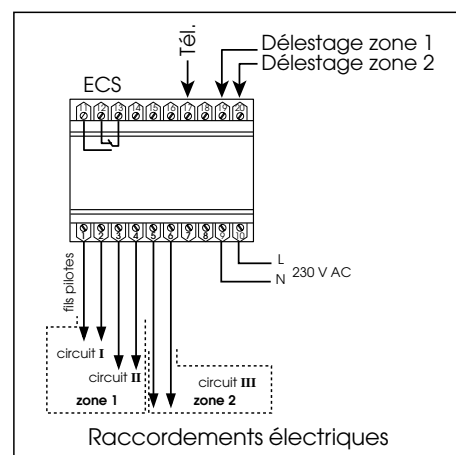
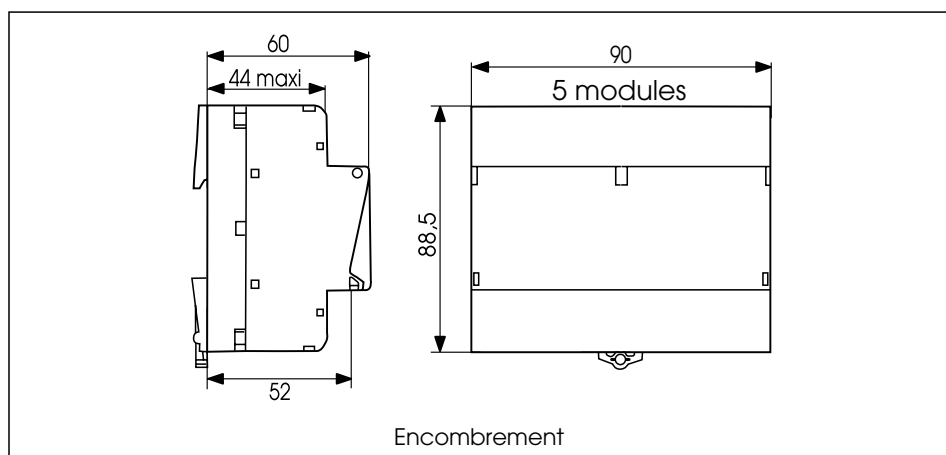

GUIDE DE L'UTILISATEUR

COMMENT PROGRAMMER ET UTILISER LE FLASH PROGRAMMER 2 MT

POURQUOI UN PROGRAMMATEUR ?

- POUR MIEUX GÉRER VOTRE CONFORT :

LA TEMPÉRATURE QUE VOUS SOUHAITEZ À L'HEURE QUI VOUS CONVIENT !

- POUR MAÎTRISER VOS DÉPENSES D'ÉNERGIE :

ABAISSER LÉGÈREMENT LA TEMPÉRATURE, PENDANT VOTRE SOMMEIL OU PENDANT VOTRE ABSENCE, CONTRIBUE À RÉALISER DES ÉCONOMIES SUBSTANTIELLES.

EN EFFET, CONTRAIREMENT AUX IDÉES REÇUES, COUPER TOTALEMENT LE CHAUFFAGE POUR UNE COURTE PÉRIODE ET LE RÉENCLANCHER, REVIENT PLUS CHER QUE D'ABAISSER LA TEMPÉRATURE DE QUELQUES DEGRÉS.

De la même manière, lors d'une absence prolongée (supérieure à 48 heures) on aura intérêt à ne maintenir qu'un niveau de température dit « HORS-GEL » (8° C environ).

PRINCIPE DE FONCTIONNEMENT

LE FLASH PROGRAMMER 2 MT PERMET DE RÉALISER LA PROGRAMMATION SUR 2 ZONES DE VOTRE CHAUFFAGE.

Exemple : - Zone jour pour la salle à manger, le salon, etc.
- Zone nuit pour les chambres à coucher, etc.

LES HORAIRES QUE VOUS ALLEZ PROGRAMMER POUR CHAQUE ZONE VONT DÉFINIR LES PÉRIODES DE CHAUFFAGE CONFORT ET LES PÉRIODES DE CHAUFFAGE RÉDUIT .

- **La température confort** ☀ : c'est la température que vous souhaitez dans la maison lorsque que vous êtes présent, elle peut être différente pour chaque pièce.

- **La température réduite** ☾ : c'est la température que vous souhaitez obtenir dans la maison pendant vos absences ou pendant la nuit.

- **Commande à distance par téléphone du chauffage et du chauffe-eau. Veuillez consulter votre installateur.**

COMMANDE MANUELLE POUR CHAQUE CIRCUIT : I, II et III

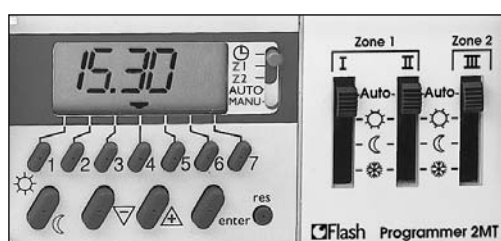

Inerrupteurs manuels 4 positions :

Zone 1 = circuits **I** et **II**

Zone 2 = circuit **III**

- Auto** MARCHÉ AUTOMATIQUE PROGRAMMÉE PAR L'HORLOGE
- REGIME CONFORT** EN FONCTIONNEMENT PERMANENT
- REGIME RÉDUIT** EN FONCTIONNEMENT PERMANENT
- REGIME HORS-GEL** EN FONCTIONNEMENT PERMANENT

REGLAGE DES TEMPÉRATURES

1 VOTRE INSTALLATION COMPORTE DES CONVECTEURS A FIL PILOTE 3 OU 4 ORDRES :

La température confort se règle, sur le thermostat des convecteurs, pièce par pièce.

La température réduite est pré-réglée sur vos convecteurs, elle se traduit par un abaissement de température de 3 à 4° C par rapport à la température confort.

Ex : si vous réglez la température confort à 21° C, la température réduite sera environ de 16° C/17° C.

2 VOTRE INSTALLATION COMPORTE UN SYSTÈME DE CHAUFFAGE PAR PLANCHER OU PLAFOND RAYONNANT ET DES THERMOSTATS D'AMBIANCE PIÈCE PAR PIÈCE.

La température confort se règle, sur les thermostats d'ambiance, pièce par pièce.

La température réduite est pré-réglée sur vos thermostats d'ambiance pièce par pièce, elle se traduit par un abaissement de température de 3 à 4° C par rapport à la température confort.

PROGRAMMATION

Horloge de programmation hebdomadaire à 2 zones permettant de programmer 20 horaires confort ou réduit répartis indifféremment sur les 2 zones.

Ex : 12 horaires sur la zone 1 et 8 sur la zone 2.

Chaque horaire peut être affecté à un ou plusieurs jours de la semaine.

Ex : un confort du lundi au vendredi à 7h00 compte pour un horaire, il vous en reste maintenant 19.

- 1 Commutateur de sélection des modes
☰ = Mise à l'heure
Z1 = Programmation zone 1
Z2 = Programmation zone 2
AUTO = exploitation
MANU = dérogation manuelle
☀ confort ou ☾ réduit
permanente ou temporisée
- 2 Sélection des jours
- 3 **Reset** : mise à zéro générale
- 4 Validation
- 5 6 Défilement heures et minutes
- 7 ☀ Confort / ☾ Réduit
- 8 Affichage des jours de la semaine
- 9 Affichage heures et minutes
- 10 Affichage des niveaux de température confort ☀ ou réduit ☾ .

1. MISE A L'HEURE

IMPORTANT



A la mise en service, il est nécessaire de faire un **RESET** pour vider la mémoire du programmeur. La touche reset est accessible à l'aide d'une pointe de stylo par exemple (**éviter tout objet pointu risquant d'abimer la touche**).

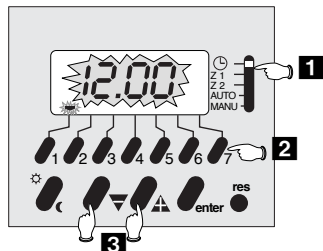

Exemple : Jeudi 8 h 59

- 1** Mode mise à l'heure
- 2** Sélection du jour de la semaine
1 = Lundi, 2 = Mardi ---> 7 = Dimanche
- 3** Défilement des heures et des minutes

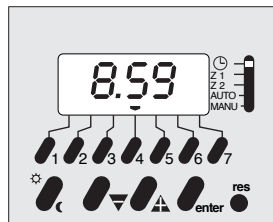

IMPORTANT

L'horloge démarre lorsqu'on quitte le mode mise à l'heure (uniquement en cas de modification de l'heure)

2. LA PROGRAMMATION

PROGRAMMATION DE LA ZONE 1 : Z1

PREMIER HORAIRE : confort à 7 h 00 (☀) du lundi au vendredi

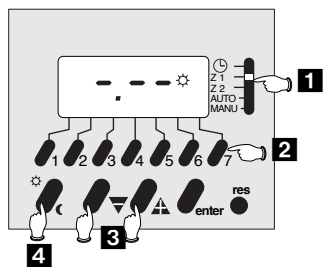

- 1** Sélection ZONE 1 (Z1) (par exemple zone jour)
- 2** Sélection du ou des jours de la semaine écriture : 1 appui effacement : 2 appuis
- 3** Ecriture de l'horaire de commutation
- 4** Sens de commutation ☀ ou ☾

On peut lire sur l'afficheur :

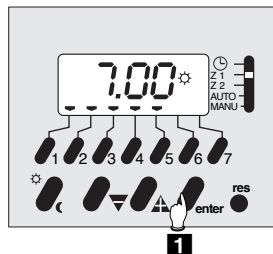

- 1** Valider

☀ Confort à 7 h 00 du lundi au vendredi.

DEUXIEME HORAIRE : réduit à 8 h 00 (☾) du lundi au vendredi

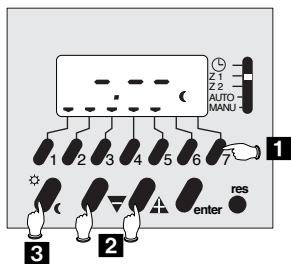

- 1** Sélection du ou des jours de la semaine écriture : 1 appui effacement : 2 appuis
- 2** Ecriture de l'horaire de commutation
- 3** Sens de commutation ☀ ou ☾ (après un horaire ☀ le FLASH PROGRAMMER 2S propose automatiquement un horaire réduit ☾)

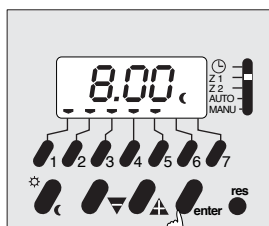

- 1** Valider

Pour les horaires suivants : même procédure que ci-dessus.

PROGRAMMATION DE LA ZONE 2 : Z2

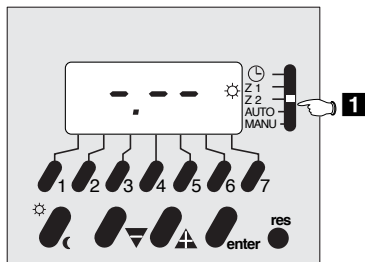

- 1** Sélection ZONE 2 (Z2) (par exemple zone nuit)
- Même processus que pour la ZONE 1 (Z1)

3. MODE AUTO

Important : pour activer la programmation, placer impérativement le commutateur en position AUTO. Les 2 zones se positionnent conformément à la programmation.

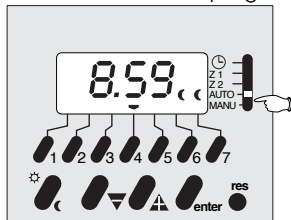

Mode AUTO

Affichage de l'heure, du jour et du régime de chauffage de chaque zone. Ce mode ne permet aucune intervention (ni dérogation, ni programmation). Toutes les touches sont inactives, sauf RESET.

Important : durant une coupure secteur, l'affichage disparaît, à l'exception de l'indication des régimes de chauffage qui se positionnent au niveau réduit pour les deux zones ☾.

4. RELECTURE DES HORAIRES

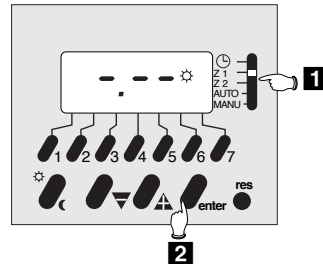

Sélectionner la zone 1 (Z1) ou la zone 2 (Z2)

- 1** Sélection Zone 1 (Z1)
- 2** Appuis successifs sur "enter" pour afficher les différents horaires de commutation des 7 jours de la semaine : affichage dans l'ordre chronologique, les pointeurs "jours" clignotent

Revenir en mode "AUTO" pour activer la programmation.

5. MODIFICATION OU ANNULLATION DES HORAIRES

5.1 Modification d'horaire

Exemple :

déplacer l'horaire ☀ du lundi de 7 h 00 à 7 h 30 sur la zone 1 (Z1)

Sélectionner l'horaire à modifier comme au paragraphe 4. Les pointeurs "jours" clignotent

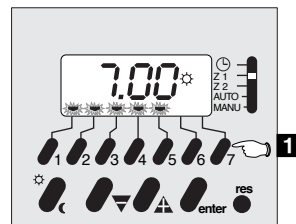

- 1** Sélectionner le ou les jours affectés par la modification : en effectuant un appui sur les touches des jours concernés, les pointeurs se fixent (les autres restent clignotants)

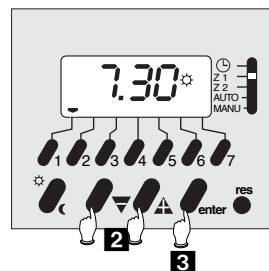

- 1** Modifier l'horaire de commutation
- 3** Valider

Remarque :

Dans le cas où la mémoire est remplie (20 horaires de commutation enregistrés), un horaire ne peut être modifié que pour l'ensemble du groupe de jours affectés de cet horaire, sinon un appui sur ▼ ou ▲, ou ☀ / ☾ provoque l'affichage "End"

5.2 Suppression de l'affectation d'un horaire à certains jours

Exemple : Supprimer l'affectation de l'horaire ☀ à 7 h. 00 aux mardi et mercredi sur la zone 1 (Z1)

Sélectionner l'horaire à modifier comme au paragraphe 4.

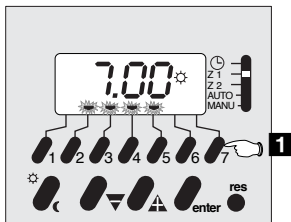

1 Sélectionner le ou les jours à supprimer : effacer les pointeurs "jours" par 2 appuis successifs sur les touches concernées.

Nota : Pour supprimer un horaire totalement, effacer tous les pointeurs "jours" puis valider

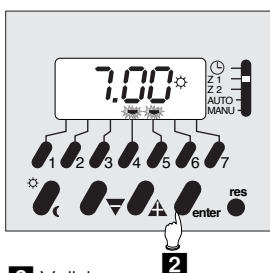

2 Valider

5.3 Adjonction de jours à un horaire de commutation :

Exemple : commutation ☀ à 7 h 30 à affecter également au mardi sur la zone 1 (Z1)

Sélectionner l'horaire à modifier comme au paragraphe 4.

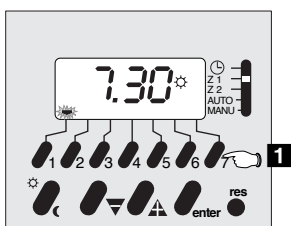

1 Sélectionner le ou les jours à ajouter

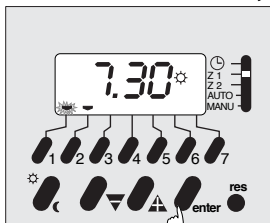

2 Valider

Revenir en mode "AUTO" pour activer la programmation.

6. MODE MANU : forçage permanent

Ce mode permet d'effectuer une marche forcée ☀ (**confort**) ou ☾ (**réduit**) des deux zones simultanément

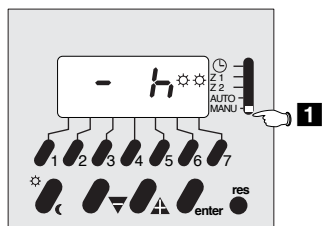

1 Maintenir le sélecteur sur la position **MANU**, puis sélection de l'état des zones à l'aide de la touche ☀ / ☾

Pour annuler le forçage permanent, replacer le sélecteur sur **AUTO**

7. MODE MANU : forçage temporisé (dérogation)

Ce mode permet une mise en ☾ (réduit) ou ☀ (confort) des 2 zones simultanément avec suspension du programme pour une période réglable de

1 h 00 à 23 h 00 (h)

ou de

1 jour à 27 jours (d)

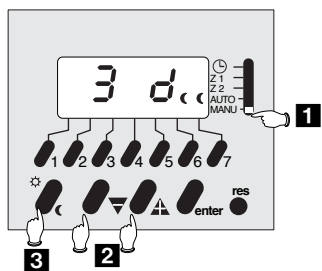

1 Mode MANU

Exemple : dérogation en ☾ (réduit) pendant 3 jours (3 d)

2 Choix de la durée de temporisation

3 Sélection du régime de chauffage confort ou réduit

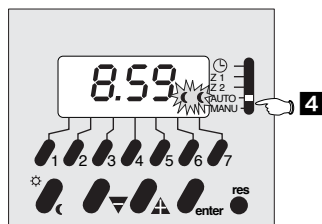

4 Revenir en mode AUTO

Les 2 indicateurs de régime de chauffage des 2 zones **clignotent**, indiquant une dérogation temporisée.

Après la dérogation programmée, le programme reprendra son cours normal

- **dérogation en heures** :

retour au programme initial après la durée exacte de temporisation

- **dérogation en jours** :

retour du programme initial à 0h00 après le nombre de jours programmés (le jour actuel compte pour 1 jour)

Pour annuler une dérogation, revenir en mode MANU appuyer sur la touche ☾ jusqu'à l'obtention dans l'afficheur de - h, puis revenir en mode **AUTO**